

Специальные конденсатоотводчики

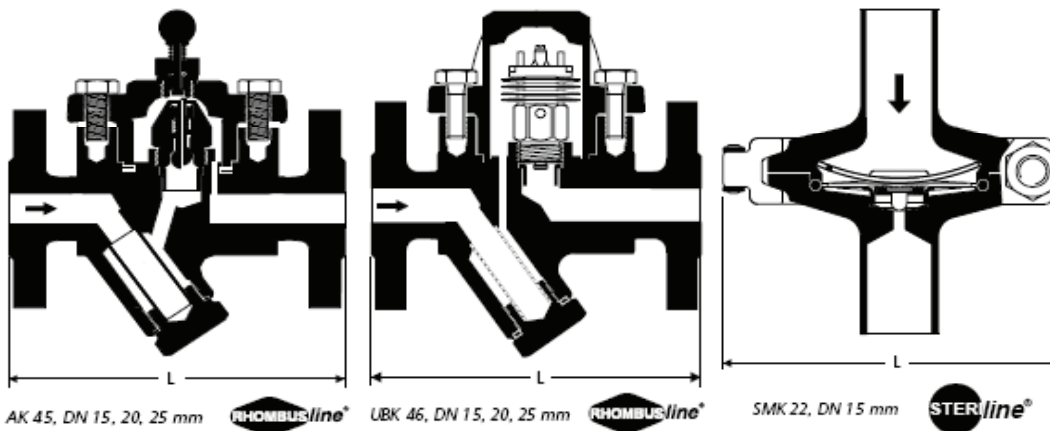

Применение:

Тип	Применение
AK 45	Спуск конденсата в паровых системах в момент спуска и остановки дренирования остаточного конденсата, фильтром и ручкой для очистки. Рабочее избыточное давление – 0.8 Ру
UBK 46	Конденсатоотводчик, с фильтром и регулятором температуры спуска конденсата, что предотвращает образования пара в линии конденсата.
SMK 22	Конденсатоотводчик с подложкой – термокомпенсатором.
MK 20	Конденсатоотводчик для установки в системах парового отопления с низким давлением.
TK 23, TK 24	Благодаря наличию термостатической капсулы, обеспечивается спуск большого количества конденсата при интенсивной подаче в моменты продолжения формирования конденсата.
GK 11 *)	Термодинамический конденсатоотводчик для спуска большого количества конденсата. С встроенным смотровым стеклом для оптимальной регулировки работы теплообменного аппарата.

*) DN 50 мм.: GK 21

Особенности:

Диапазон давления/ температуры						
Тип	Ру	Δ Бар	Материалы		Макс. Рабочее давление/ температура	
			DIN	ASTM	PMA/TMA	PMA/TMA
AK 45	40		C 22.8 ¹	A 105 ¹	32 бар/ 250°C	21 бар/ 400°C
UBK 46	40	3.2	C 22.8 ¹	A 105 ¹	32 бар/ 250°C	21 бар/ 400°C
SMK 22	10	6	1.4435	-	10 бар/ 150°C	10 бар/ 150°C
MK 20	6	4.5	GTW-40	-	4.5 бар/ 250°C	3.6 бар/ 300°C
TK 23	16	1-10	GG-25	A 126 CLB ²	16 бар/ 120°C	10 бар/ 300°C
K 24	25	1-14	GS-C 25	A 216 Gr. WCB ²	25 бар/ 120°C	13 бар/ 400°C
TGK 11 *)	16	6	GG-25	A 126 CLB ²	16 бар/ 120°C	13 бар/ 300°C

¹⁾ материалы соответствуют стандартам DIN и ASTM

²⁾ данные по стандарту ASTM являются вспомогательными. Физические и химические свойства соответствуют DIM стандарту.

*) Дополнительную информацию смотрите в технических характеристиках.

Специальные конденсатоотводчики

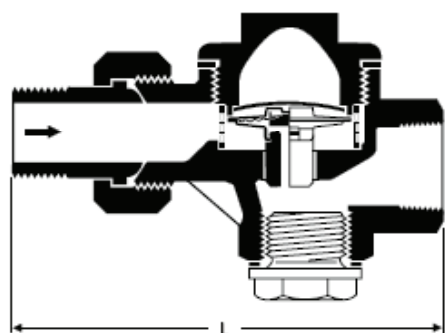

МК 20, DN 15, 20 mm

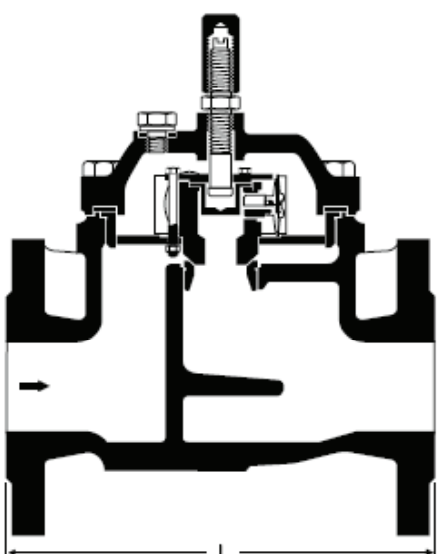

TK, DN 50, 65, 80, 100 mm

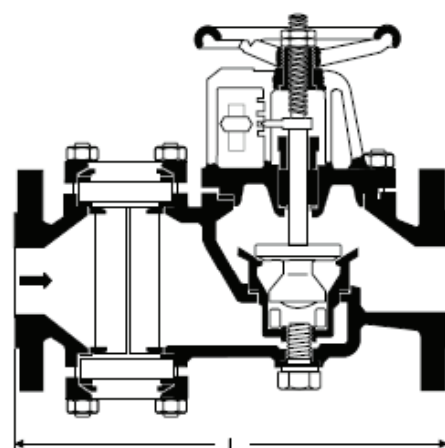

GK 11, DN 65, 80, 100, 150 mm
GK 21, DN 50 mm

Вид соединения и суммарная длина

Тип	Соединение	Суммарная длина (L), мм							
		∅	∅	∅	∅	∅	∅	∅	∅
		15	20	25	50	65	80	100	150
		1/2"	3/4"	1"	2"	2 1/2"	3"	4"	6"
AK 45	Фланцевое, DIN, 40 Py	150	150	160	-	-	-	-	-
	Фланцевое, ANSI 150	150	150	160	-	-	-	-	-
	Фланцевое, ANSI, 300	150	150	160	-	-	-	-	-
	Муфта с винтовой резьбой	95	95	95	-	-	-	-	-
UBK 46	Фланцевое, DIN, 40 Py	150	150	160	-	-	-	-	-
	Фланцевое, ANSI 150	150	150	160	-	-	-	-	-
	Фланцевое, ANSI, 300	150	150	160	-	-	-	-	-
	Муфта с винтовой резьбой	95	95	95	-	-	-	-	-
	Нахлесточное	95	95	95	-	-	-	-	-
SMK 22	Стыковое	83	-	-	-	-	-	-	-
МК 20¹	Выступ – впадина	120	125	-	-	-	-	-	-
TK 23	Фланцевое, DIN, 16 Py	-	-	-	230	290	310	350	-
TK 24	Фланцевое, DIN, 25 Py	-	-	-	230	290	310	350	-
GK 11²	Фланцевое, DIN, 16 Py	-	-	-	320	420	420	620	900

1) возможно прямое соединение или под углом (см. описание)

2) DN 50 мм.: GK 21

Специальные конденсатоотводчики

Графики производительности

На графиках представлены максимальные производительности по горячему конденсату.
(За исключением АК 45 – холодный конденсат)

АК 45 производительность по холодному конденсату

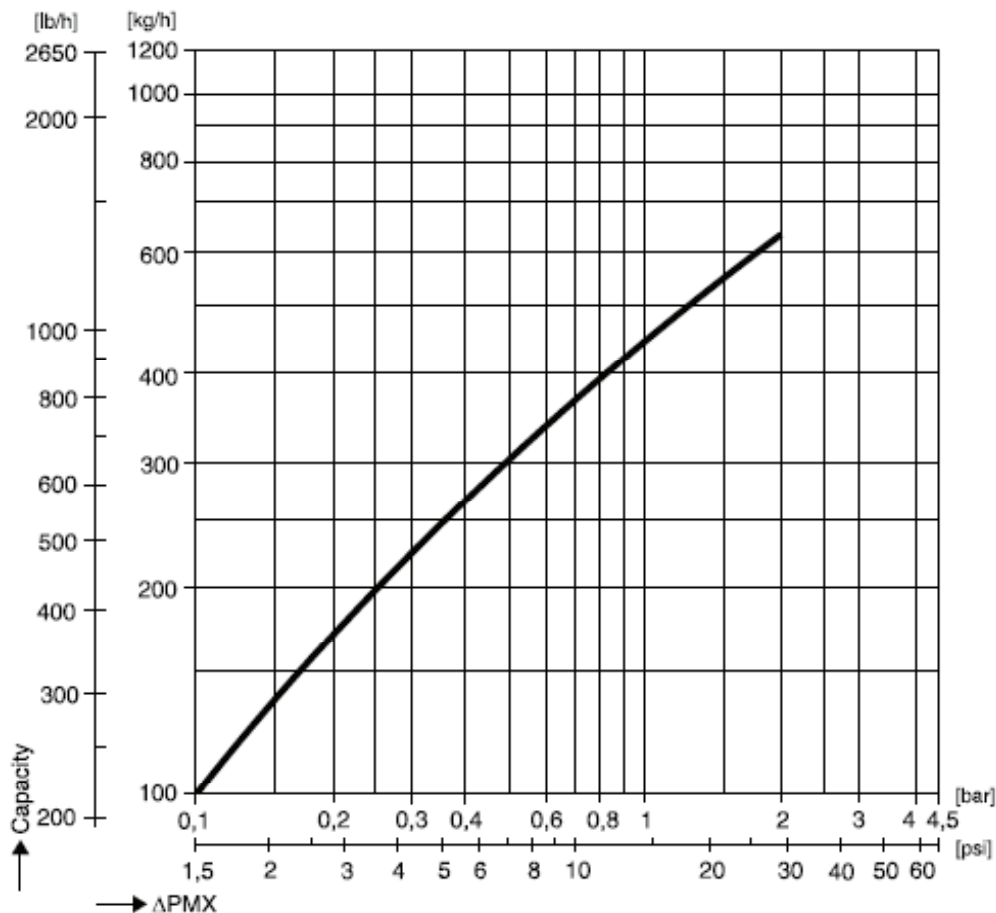

UBK 46

Рабочее давление (P _y)	1	2	4	8	12	16	20	26	32
Темп. открытия по заводским настройкам (°C)	72	74	78	85	89	93	97	103	109
Производительность при температуре на 10K ниже температуры открытия (кг/ч)	94	113	136	164	184	198	211	226	239
Производительность по холод. конденсату при 20°C (кг/ч)	267	390	570	832	1039	1215	1373	1584	1774

Специальные конденсатоотводчики

SMK 22

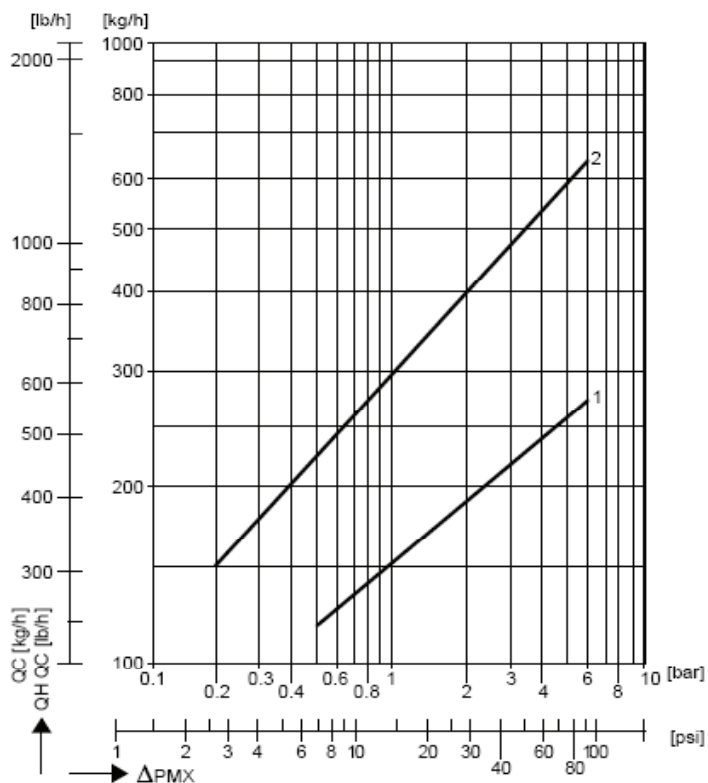

На графике представлены максимальные производительности по горячему и холодному конденсату.

Линия 1

Линия 1 показывает максимальную производительность конденсатоотводчика по горячему конденсату.

Линия 2

Линия 2 показывает максимальную производительность конденсатоотводчика по холодному конденсату (конденсат с температурой 20 °C).

На графиках представлены максимальные производительности по горячему конденсату.

МК 20

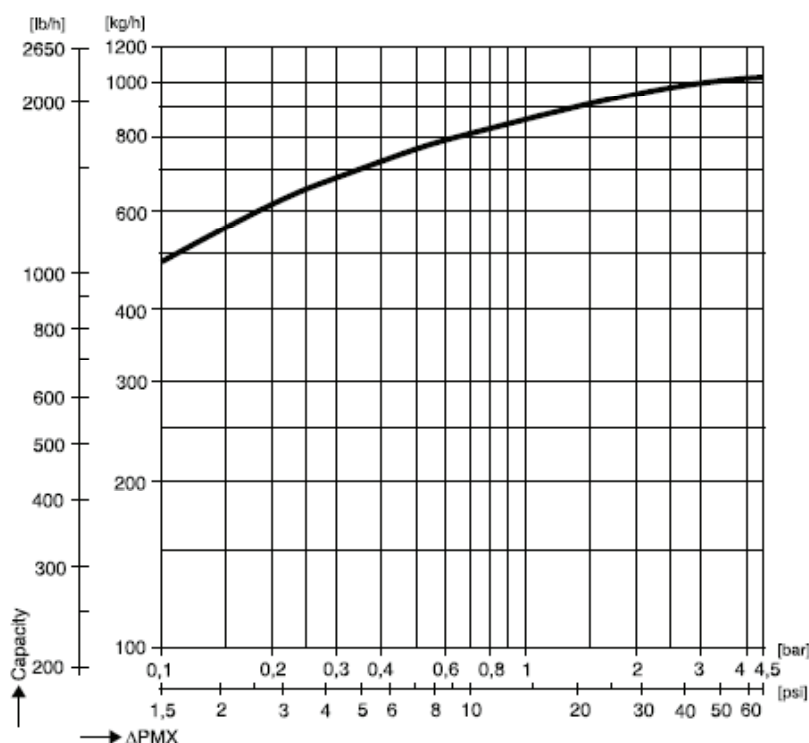

Специальные конденсатоотводчики

TK 23, TK 24

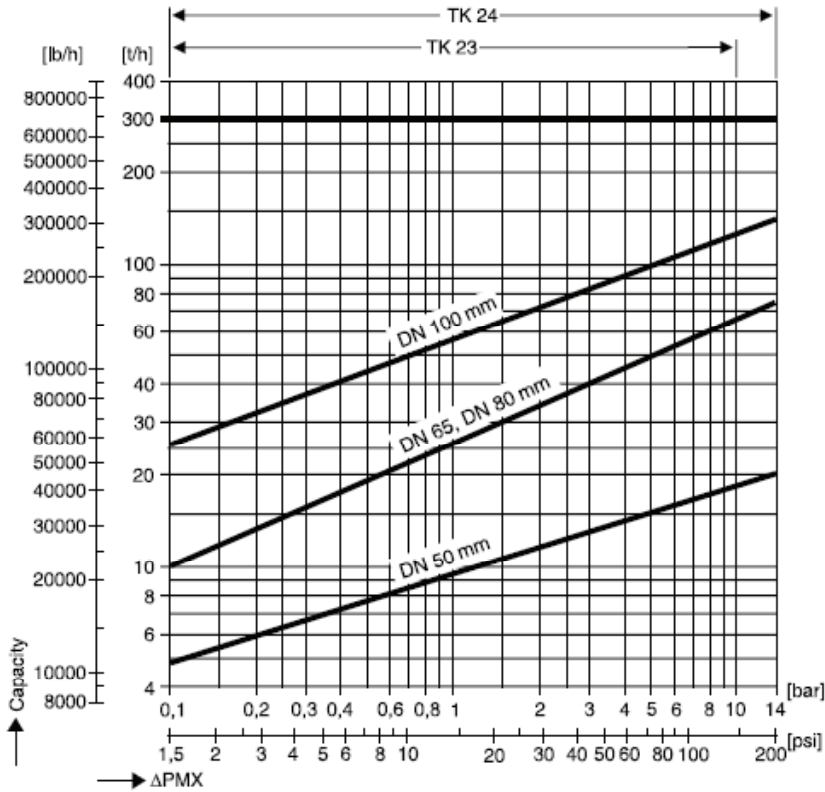

При избыточном давлении <math>< 1 \text{ Py}</math> используйте капсулу «OH2» (макс. рабочее давление – 5 Py)

GK 11, GK 21

