

FSK

Kugelhahn mit Flanschanschluß, Kurzbauweise, vollverschweißt
 Ball valve with flanged connections, welded flange, short pattern
Robinet à boisseau sphérique à raccordement à brides, version courte soudée

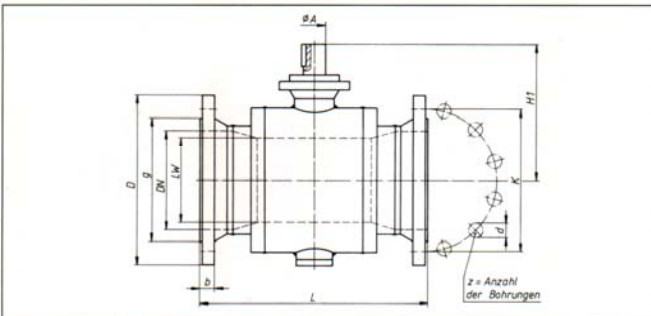

	PN bar	DN mm	Normalausführungen Standard versions Exécutions standards		
			Typ 1	Typ 2	Typ 3
Gehäuse Body Corps	10-40	300-500	Stahl Steel Acier	Stahl Steel Acier	Stahl Steel Acier
Kugel Ball Bille	10-40	300-500	Sphäroguß, hartverchromt Spheroidal graphite cast iron, hard chromed <i>Fonte graphitée, chromé dur</i>	Sphäroguß, hartverchromt Spheroidal graphite cast iron, hard chromed <i>Fonte graphitée, chromé dur</i>	Edelstahl 1.4581 Stainless steel <i>Acier inox</i>
Dichtungen Seals Joints	10-40	300-500	Teflon	Teflon	Teflon
O-Ringe O-rings Joints toriques	10-40	300-500	Perbunan	Viton	Äthylen-Propylen

● Mit DIN-DVGW-Anerkennung für Gas (siehe Seite 106-107).

● Lieferumfang ohne Schaltgriff; auf Wunsch mit Schneckengetriebe, pneumatischem oder elektrischem Antrieb lieferbar.

● Typ 3: vorzugsweise Kugelhähne für Fernwärme (Heizwasser-Ausführung)

● Sonderausführungen auf Anfrage.

● With DIN DVGW (DIN standard of the German association of gas and water specialists Deutscher Verein der Gas- und Wasserfachmänner) acceptance for gas (cf. p. 106-107).

● Delivery without handle; by request with gear operator, pneumatic or electric drive.

● Typ 3: by preference ball valve for long-distance heating (version for heating water)

● Special designs upon request.

● Avec le contrôle pour gaz DIN DVGW (norme DIN, par l'association allemande des spécialistes du gaz et de l'eau Deutscher Verein der Gas- und Wasserfachmänner) (voir p. 106-107).

● Livraison sans levier de manœuvre. Sur demande, livrable avec réducteur, commande pneumatique ou électrique.

● Typ 3: de préférence avec robinets articulés pour produits calorifiques à grande distance (exécution eau chaude)

● Exécutions spéciales sur demande.

Bestell-Nr. und Typ bitte angeben.

Please quote order-no. and typ.

Mentionner référence et type s.v.p.

Typ 1
Typ 2
Typ 3

FSK R010.300 /...

Auch lieferbar mit TÜV-Bauteil-Kennzeichen.

Also available with TÜV piece part mark.

Aussi livrable avec marquage composant TÜV.

Reduzierter Durchgang
Baulänge DIN 3202 F 7 (F 17)
DN 300-500
PN 10- 40

Reduced bore
Length, face-to-face DIN 3202 F 7 (F 17)
DN 300-500
PN 10- 40

Passage réduit
Longueur hors tout DIN 3202 F 7 (F 17)
DN 300-500
PN 10- 40

Flanschschlußmaße DIN 2501 Blatt 1 Flange dimensions DIN 2501 page 1 <i>Dimensions des brides DIN 2501 page 1</i>	DN	LW	PN	L	D	g	K	b	z	d	H1	∅ A	Gew. kg Weight kg <i>Poids kg</i>	Bestell-Nr. Order-No. Référence
PN 10 Glatte Dichtleiste * Flanged ends raised face * <i>A portée de joint *</i>	300	250	10	750	445	370	400	26	12	22	385	60	194	FSK R 010.300
	350	300	10	850	505	430	460	26	16	22	427	60	351	FSK R 010.350
	400	300	10	950	565	482	515	26	16	26	427	60	363	FSK R 010.400
	500	400	10	1150	670	585	620	28	20	26	515	80	864	FSK R 010.500
PN 16 Glatte Dichtleiste * Flanged ends raised face * <i>A portée de joint *</i>	300	250	16	750	460	378	410	28	12	26	385	60	203	FSK R 016.300
	350	300	16	850	520	438	470	30	16	26	427	60	366	FSK R 016.350
	400	300	16	950	580	490	525	32	16	30	427	60	384	FSK R 016.400
	500	400	16	1150	715	610	650	34	20	33	515	80	909	FSK R 016.500
PN 25 Glatte Dichtleiste * Flanged ends raised face * <i>A portée de joint *</i>	300	250	25	750	485	395	430	34	16	30	385	60	222	FSK R 025.300
	350	300	25	850	555	450	490	38	16	33	427	60	399	FSK R 025.350
	400	300	25	950	620	505	550	40	16	36	427	60	429	FSK R 025.400
	500	400	25	1150	730	615	660	44	20	36	515	80	966	FSK R 025.500
PN 40 Glatte Dichtleiste * Flanged ends raised face * <i>A portée de joint *</i>	300	250	40	750	515	410	450	42	16	33	385	60	260	FSK R 040.300
	350	300	40	850	580	465	510	46	16	36	427	60	441	FSK R 040.350
	400	300	40	950	660	535	585	50	16	39	427	60	540	FSK R 040.400
	500	400	40	1150	755	615	670	52	20	42	515	80	1020	FSK R 040.500

*** Weitere Formen der Flansch-Dichtflächen auf Anfrage.**

* Further types of flange gasket facings on demand.

* Autres types de surfaces à garnitures d'étanchéité de brides sur demande.